

# FR INOX

## FR 0 / FR 1 / FR 2 / FR 3

Le frein amortisseur FR élimine les claquements de porte. Fabriqué en acier inoxydable, il est préparé pour fonctionner dans des conditions météorologiques adverses. Agit dans les 10 derniers degrés afin d'assurer la fermeture de la porte. Différents modèles selon la force. Possibilité de vitesse de fermeture fixe ou réglable (modèle G).

### MODÈLE INOX

#### Matériaux extérieurs

- corps cylindre: aluminium anodisé
- autres composants externes: acier inox AISI 304 (poli)
- crochet: acier inox AISI 304 (poli)
- goupilles: acier
- bague: caoutchouc synthétique

#### Matériaux intérieur

- huile hydraulique
- ressort intérieur: spécial

#### Fonctionnement

- mécanisme: système hydraulique
- système de fermeture: possibilité de vitesse de fermeture fixe ou réglable (modèle G)

### MODÈLE TOUT INOX

#### Matériaux extérieurs

- corps cylindre: aluminium anodisé
- autres composants externes: acier inox AISI 304 (poli)
- crochet: acier inox AISI 304 (poli)
- goupilles: acier inox AISI 304 (poli)
- bague: caoutchouc synthétique

#### Matériaux intérieur

- huile hydraulique
- ressort intérieur: spécial

#### Fonctionnement

- mécanisme: système hydraulique
- système de fermeture: possibilité de vitesse de fermeture fixe ou réglable (modèle G)

### Installation recommandée

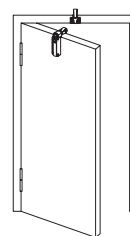

### Régulation facile (modèles G)

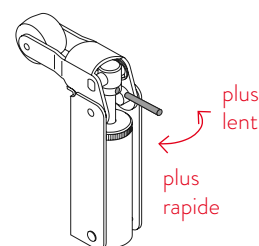

### FR 0 (G) FR 1 (G)

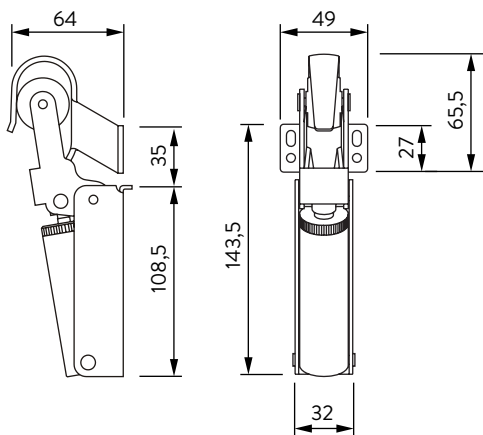
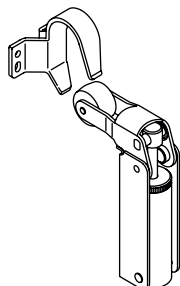

	FR 0 FR 0 G	FR 1 FR 1 G
Force (N)	30	60
Largeur de porte (cm)	75	85
Poids de la porte (kg)	15	40

### FR 2 (G) FR 3 (G)

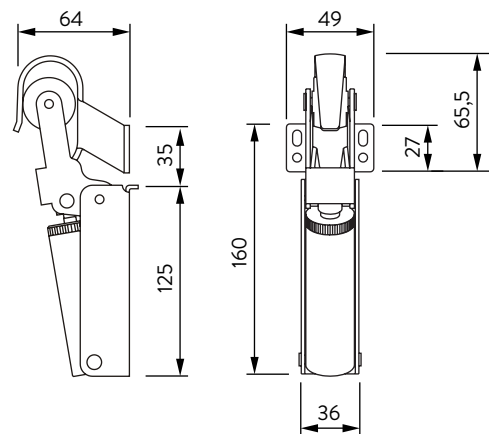
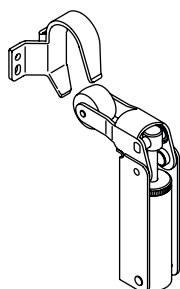

	FR 2 FR 2 G	FR 3 FR 3 G
Force (N)	80	115
Largeur de porte (cm)	110	125
Poids de la porte (kg)	80	100