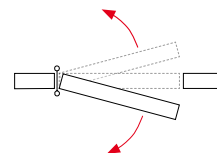

DA FER

DA 120 / DA 180

Charnière en fer conçue soit pour l'installation traditionnelle via la fixation avec des vis, soit pour l'installation via soudure entre le cadre et la porte. Résistance du ressort à 500.000 cycles d'ouverture et fermeture.

Matériaux extérieur

- corps: acier
- bouchon de réglage et rondelles de séparation: acier acier au carbone

Matériaux intérieur

- axe intérieur: acier inoxydable AISI 304
- ressort intérieur: paquet de lamelles acier (180) ou acier au carbone (120) avec graisse de protection

Fonctionnement

- application: adaptée pour intérieure/ extérieure
- retour automatique: oui
- puissance réglable: oui
- ouverture maximale de fonctionnement: 180°
- cycles: plus de 500.000

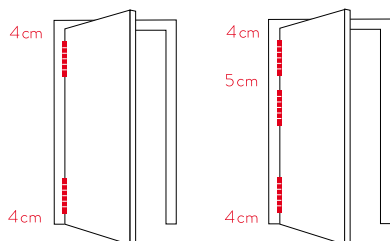
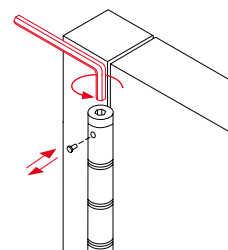
Installation correcte 2 et 3 charnières

Tension

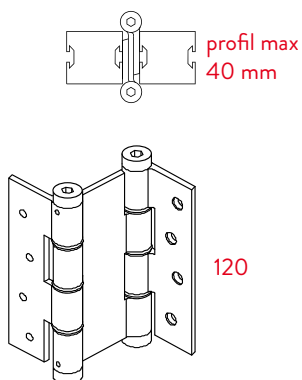
3 points de tension

**DA
120**

profil max 40 mm

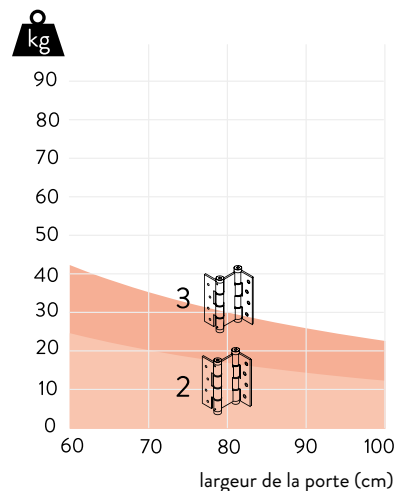
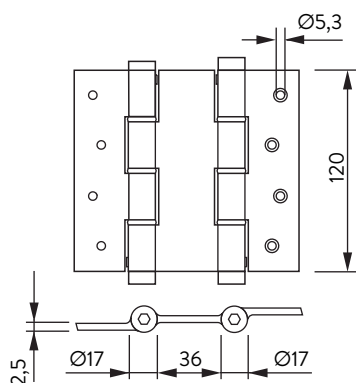
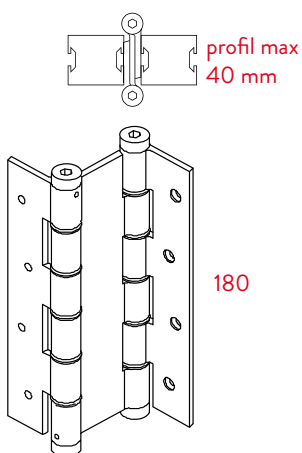
120

**DA
180**

profil max 40 mm

180

